

Schéma prestavbovej sady -1. Variant pre FABIA II - model vo vlastníctve JG (bez funkcie CORNER)

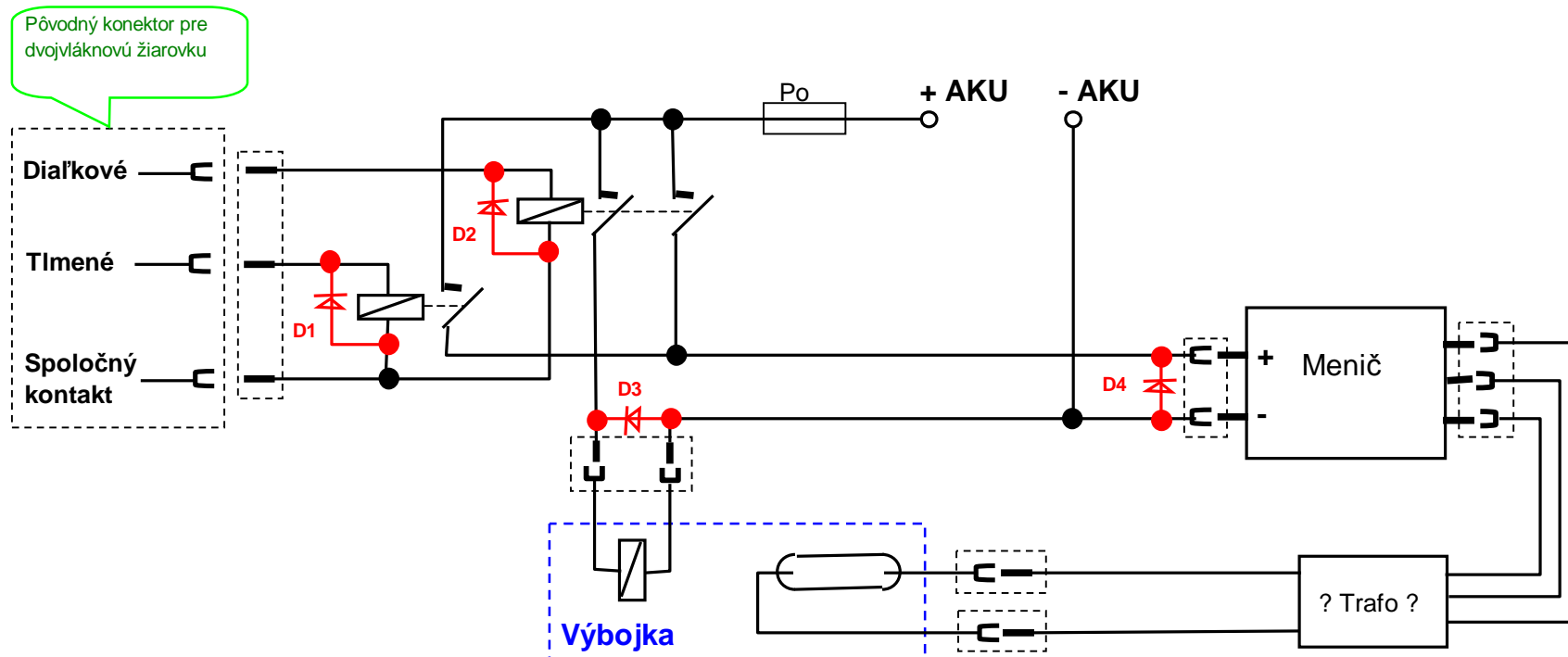

Poznámky:

1. Diódy D1, D2 a D3 - usmerňovacie Si diódy 1A
2. Dióda D4 - ochranná dióda, napr. KZL 81/20, s produkcie bývalej Tesla Piešťany, alebo podobná
3. Diódy D1 až D4 umiestniť čo najbližšie k príušnému konektoru.
4. V prípade, že nie je k dispozícii vhodné relé s dvomi spínacími kontaktami, dodám 2.variant schémy, kde už ale sú určité kompromisy.
5. Pre iné typy vozidiel viem dodať vyhovujúcu schému prestavbovej sady.