

Schéma prestavbovej sady - dodanej JG

NEVYHOVUJE danému modelu vozidla

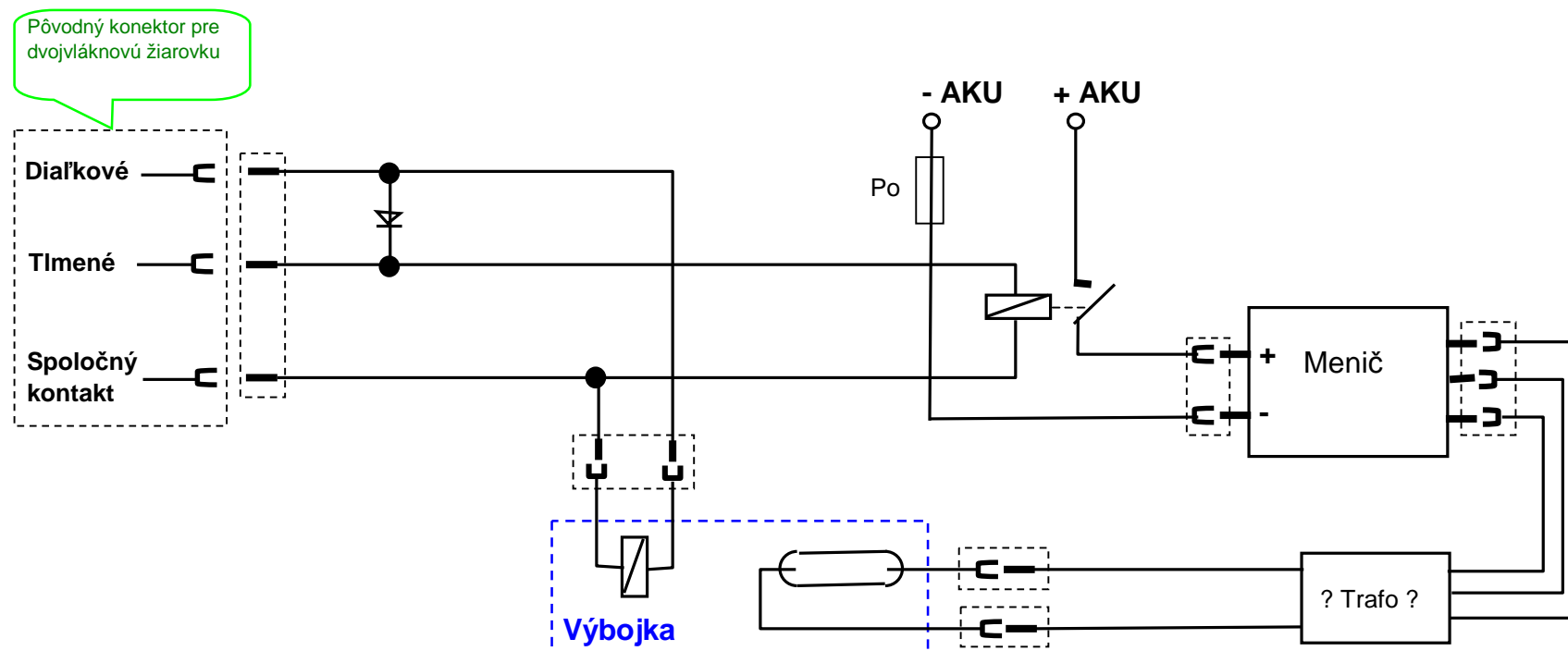

Poznámky:

1. Táto schéma vyhovuje pre vozidlo, kde sú dvojláknové žiarovky spínané cez relé. Pokiaľ je v tomto "výkonovom" obvode vlákien žiaroviek zapojené aj niečo iné, treba vhodnosť schémy prehodnotiť.
2. Z hľadiska spoľahlivosti by som aj do tejto schémy doporučil ochranné prvky.